

GSH 400 - MTH 4000 (38.9 cm³)

BG РЪКОВОДСТВО ЗА ЕКСПЛОАТАЦИЯ И ПОДДРЪЖКА

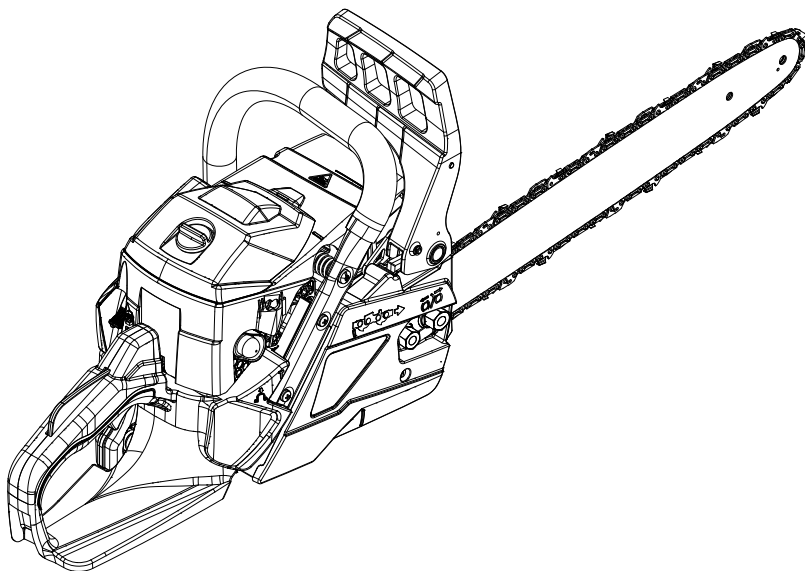

1

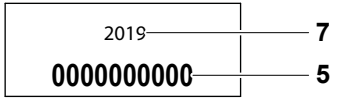
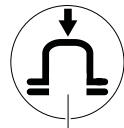
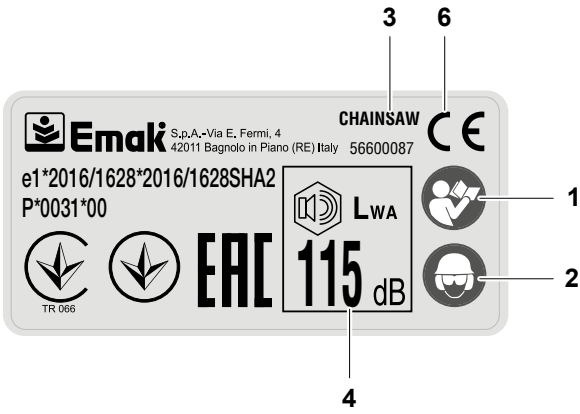

2

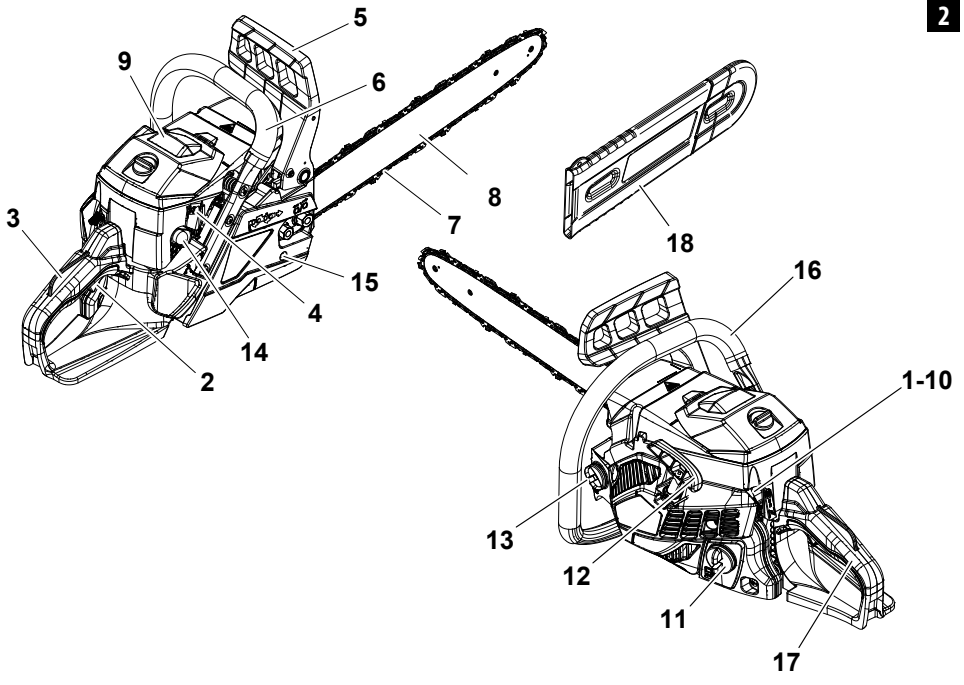

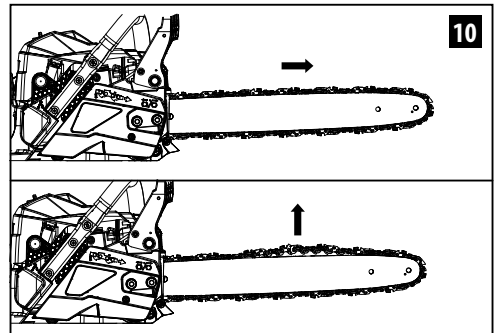
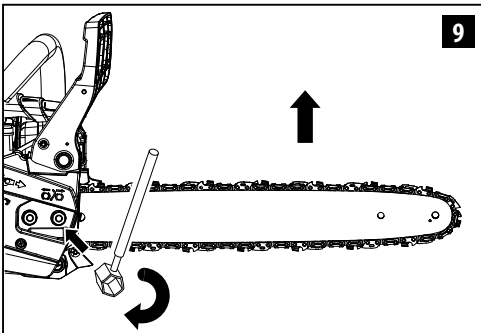
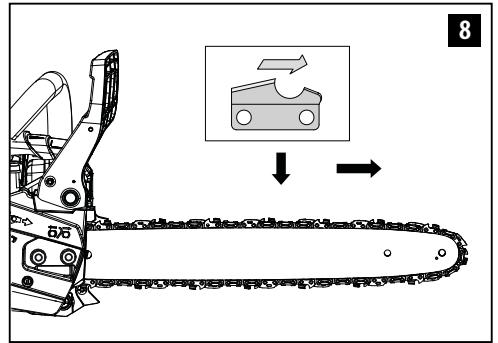
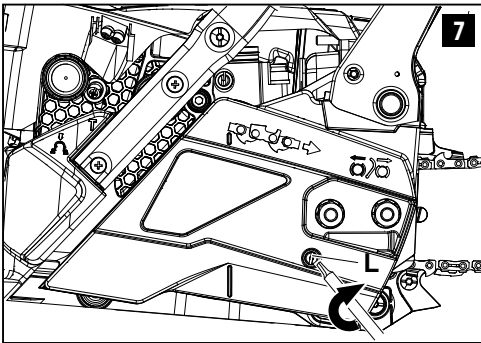
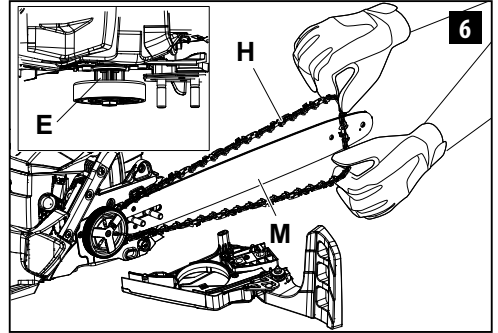
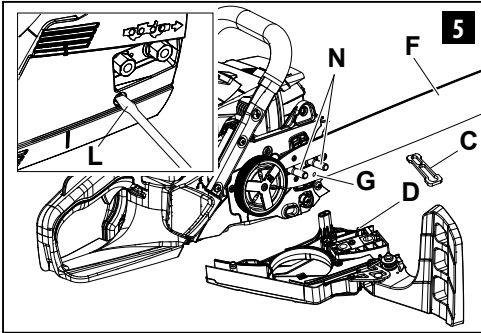
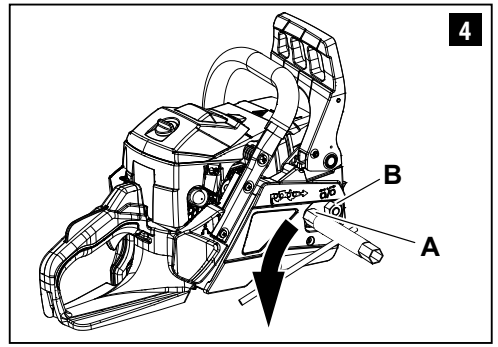
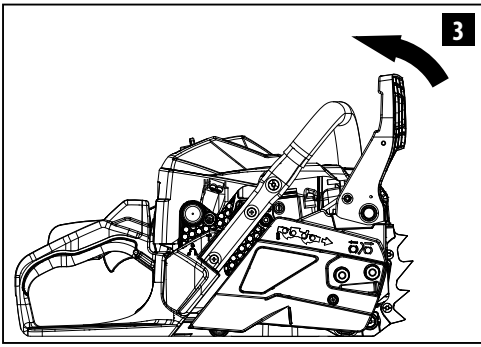

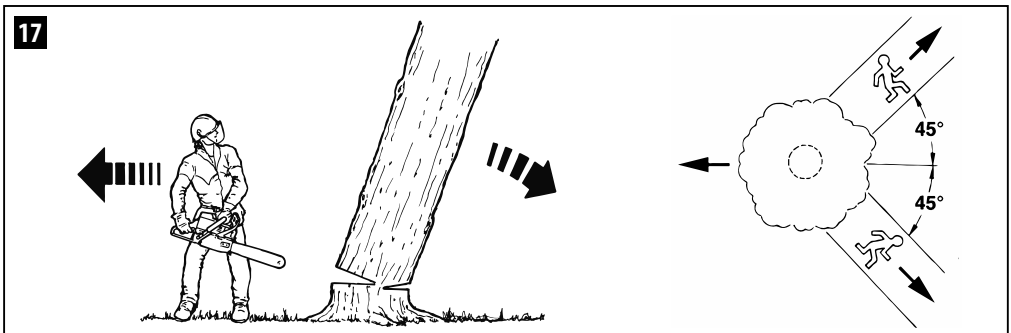
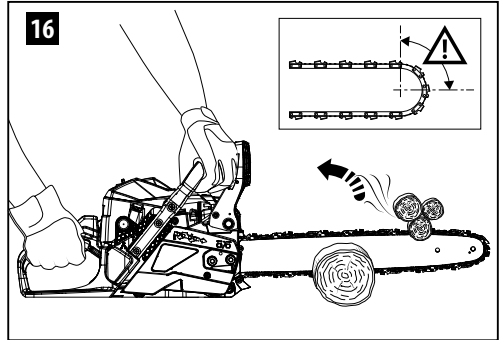
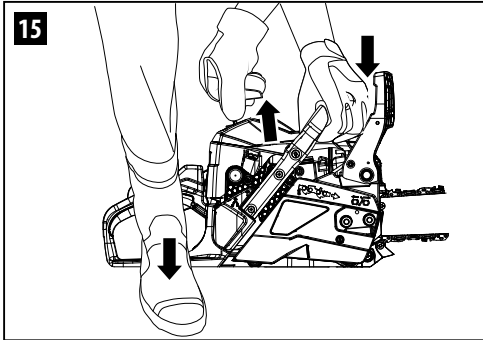
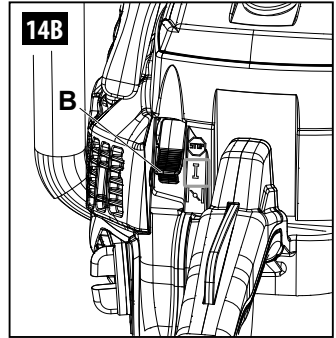
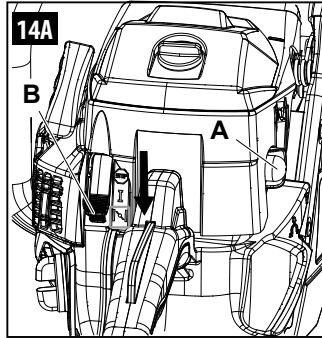
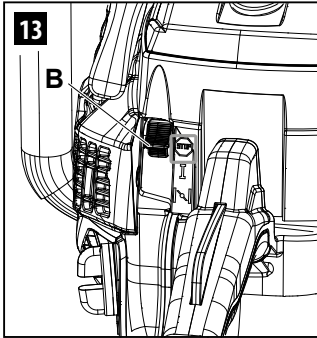
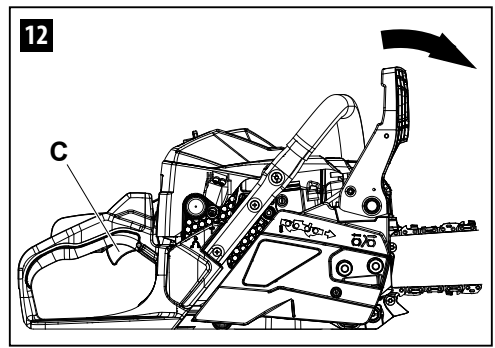
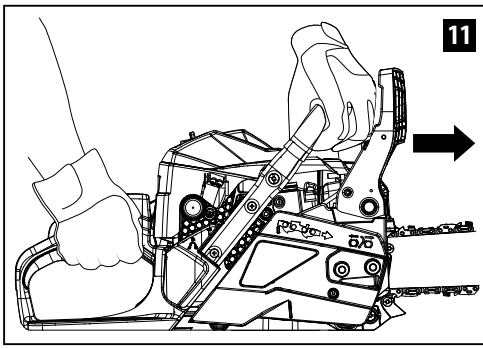

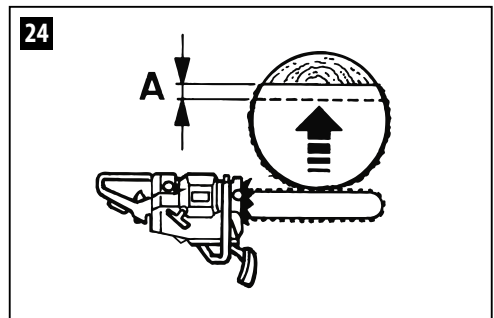
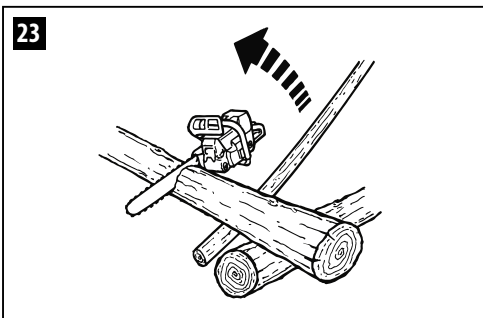
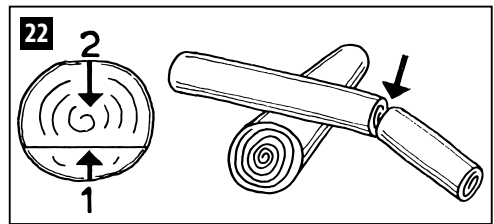
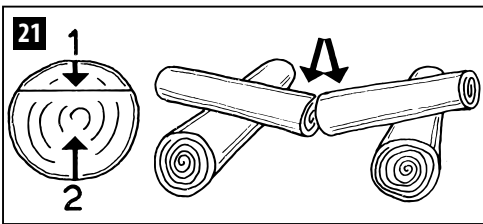
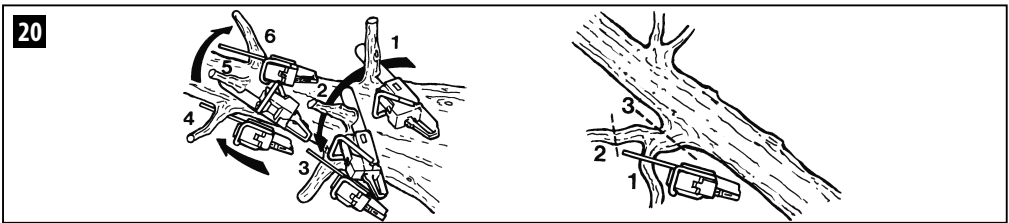
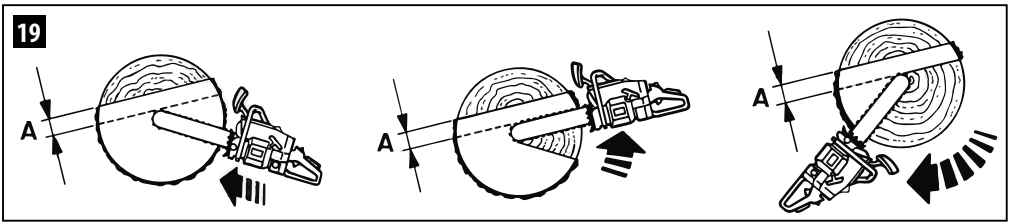
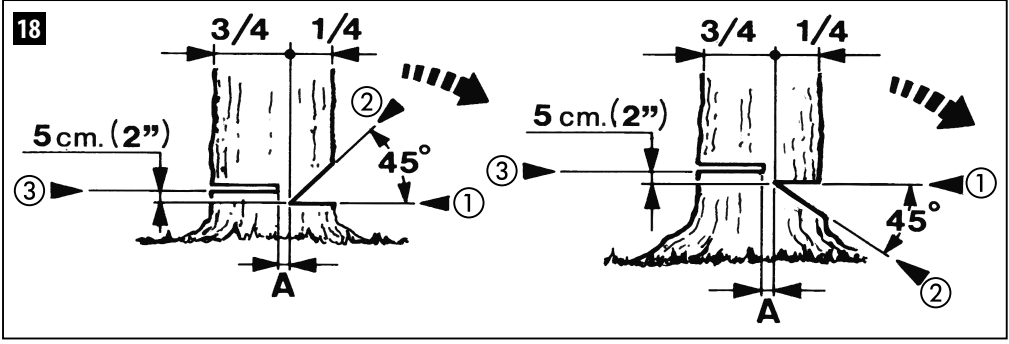

25

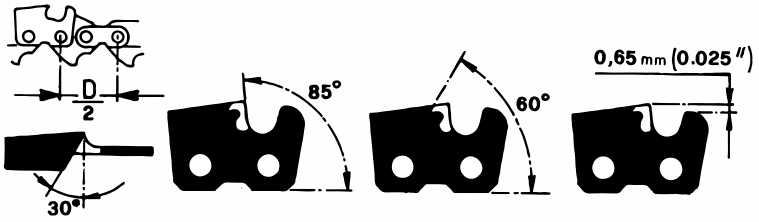

26

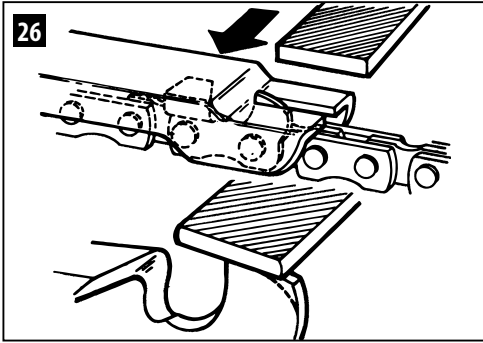

27

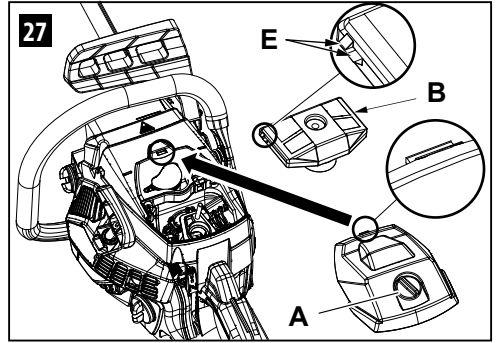

28

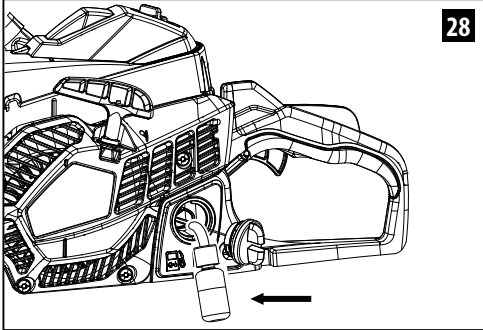

29

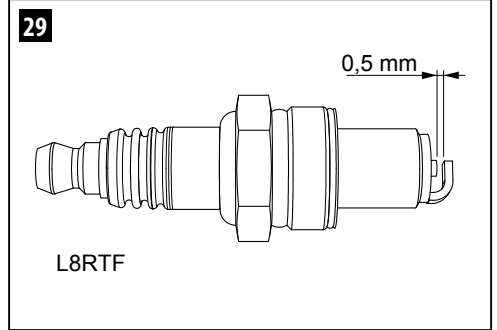

30

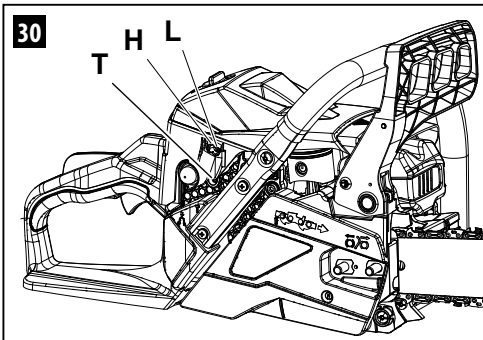

31

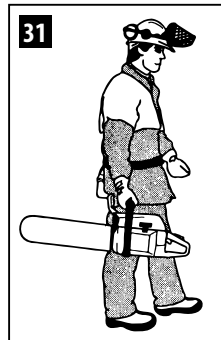

32

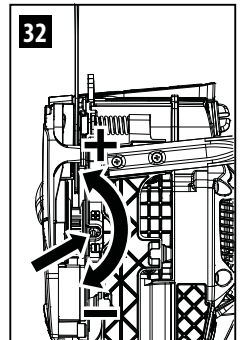

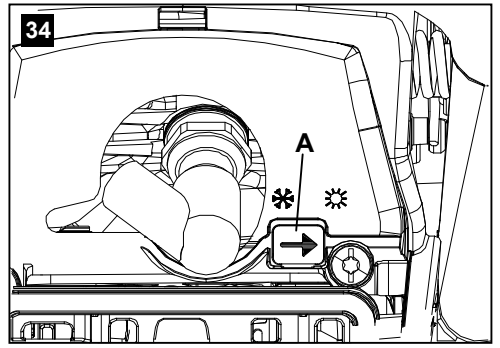
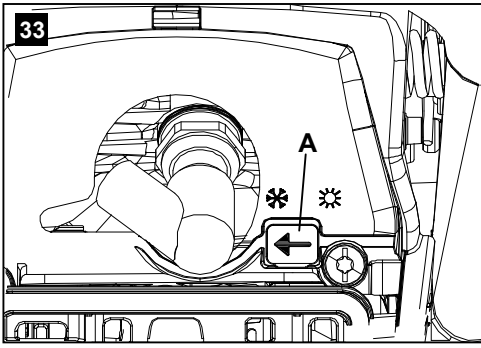

ОРИГИНАЛНИ ИНСТРУКЦИИ

Към любезните клиенти

Благодарим ви, че избрахте продукт на Emak. Нашата мрежа от оторизирани дистрибутори и сервиси е на ваше разположение за всяка нужда.

ВЪВЕДЕНИЕ

За правилно експлоатация на машината и избягване на инциденти, не започвайте да работите преди да се прочели това ръководство с максимално внимание. Това ръководство включва описание на функционирането на различните компоненти на машината, както и инструкции за извършване на проверки и поддръжка.

БЕЛЕЖКА Описанията и илюстрациите, които се съдържат в това ръководство, не са строго задължаващи. Фирмата производител си запазва правото да прави евентуални изменения без да е задължена да актуализира всеки път това ръководство.

Освен инструкциите за експлоатация и поддръжка, това ръководство съдържа информация, която изисква особено внимание. Тази информация е отбелязана с описаните по-долу символи:

ВНИМАНИЕ: когато съществува опасност от пожар или от лични наранявания, дори и смъртоносни, или нанасяне на тежки вреди на предмети.

ПРЕДПАЗЛИВОСТ: когато съществува опасност от нанасяне на повреди на машината или на отделни нейни

ВНИМАНИЕ

ОПАСНОСТ ОТ УВРЕЖДАНЕ НА СЛУХА
ПРИ НОРМАЛНИ УСЛОВИЯ НА ИЗПОЛЗВАНЕ
ТАЗИ
МАШИНАТА МОЖЕ ДА ИЗЛОЖИ ОПЕРАТОРА
НА ЛИЧНО И ЕЖЕДНЕВНО НИВО НА
ШУМ, РАВНО ИЛИ ПО-ГОЛЯМО ОТ
85 dB (A)

СЪДЪРЖАНИЕ

1. ОБЯСНЕНИЕ НА СИМВОЛИТЕ И ПРЕДУПРЕЖДЕНИЯТА ЗА БЕЗОПАСНОСТ	9
2. КОМПОНЕНТИ НА МОТОРНАТА РЕЗАЧКА	9
3. НОРМИ ЗА БЕЗОПАСНОСТ	10
4. МОНТИРАНЕ НА ШИНАТА И ВЕРИГАТА	11
5. ПРИВЕЖДАНЕ В ДЕЙСТВИЕ	12
6. СПИРАНЕ НА ДВИГАТЕЛЯ	14
7. ИЗПОЛЗВАНЕ	14

8. ПОДДРЪЖКА	16
9. ПРИБИРАНЕ НА СЪХРАНЕНИЕ	20
10. ТЕХНИЧЕСКИ ДАННИ	21
11. ДЕКЛАРАЦИЯ ЗА СЪОТВЕТСТВИЕ	23
12. СЕРТИФИКАТ ЗА ГАРАНЦИЯ	24
13. РАЗРЕШАВАНЕ НА ПРОБЛЕМИ	25

1. ОБЯСНЕНИЕ НА СИМВОЛИТЕ И ПРЕДУПРЕЖДЕНИЯТА ЗА БЕЗОПАСНОСТ (Фиг.1)

1. Преди да използвате тази машина, прочетете ръководството за експлоатация и поддръжка.
2. Носете каска, очила и предпазни слушалки.
3. Вид машина: МОТОРНА РЕЗАЧКА.
4. Гарантирано ниво на звукова мощност
5. Серийен номер
6. Маркировка СЕ за съответствие.
7. Година на производство
8. Приспособление за заливане
9. Активирана спирачка на веригата (вдясно). Не активирана спирачка на веригата (вляво).
10. **ВНИМАНИЕ!** Повърхностите могат да бъдат горещи.

2. КОМПОНЕНТИ НА МОТОРНАТА РЕЗАЧКА (фиг. 2)

1. Лост за управление на стартера
2. Лост на ускорителя
3. Лост за спиране на ускорителя
4. Регулиращи винтове на карбуратора
5. Инерционен спирачен лост
6. Ауспух
7. Верига
8. Шина
9. Капак на въздушния филтър
10. Превключвател за запалване
11. Капачка на резервоара за гориво
12. Ръкохватка за задействане
13. Капачка на резервоара за масло
14. Приспособление за заливане
15. Страничен винт за затягане на веригата
16. Предна дръжка
17. Задна дръжка
18. Капак на шината

3. НОРМИ ЗА БЕЗОПАСНОСТ

⚠ ВНИМАНИЕ- Моторната резачка, ако се използва добре, е бърз, удобен и ефикасен инструмент за работа; ако се използва по неправилен начин или без вземане на необходимите предпазни мерки, може да стане опасен инструмент. За да се гарантира, че вашата работа е винаги приятна и безопасна, спазвайте стриктно правилата за безопасност, които са посочени по-долу и по-нататък в ръководството.

⚠ ВНИМАНИЕ: Системата за включване на вашата машина, поражда електромагнитно поле с много нисък интензитет. Това поле може да интерферира с някои пейсмеътри. За да се намали опасността от тежки или смъртоносни наранявания, хората с пейсмеътри трябва да се консултират с техния лекар или с производителя на пейсмеътра, преди да започнат да използват тази машина.

⚠ ВНИМАНИЕ! – Национални регламенти могат да ограничат използването на машината.

1. Не използвайте моторната резачка преди да бъдете специално обучени как да я използвате. При първо използване, операторът трябва да се упражни, преди използване на полето.
2. Моторната резачка трябва да се използва само от възрастни хора, които се намират в добро физическо състояние и са запознати с правилата за използване.
3. Не използвайте моторната резачка, когато усещате физическа умора или, когато сте под влиянието на алкохол или наркотици или лекарства.
4. Не носете шалове, гривни или други подобни, които могат да се захванат в машината или веригата. Използвайте плътно прилепнали дрехи, със защита срещу разрязване.
5. Носете защитни обувки против хлъзгане, ръкавици, очила, слушалки и предпазна каска.
6. Не позволявайте на други хора да се остават в обсега на действие на моторната резачка при задействане и рязане.
7. Не започвайте да режете преди работната площ да е напълно чиста и свободна. Не режете в близост до електрически кабели.
8. Режете винаги в стабилна и безопасна позиция.

9. Използвайте моторната резачка само в добре проветриви места, не използвайте в експлозивна, запалима атмосфера или на закрито.
10. Не докосвайте веригата или не извършвайте операции по поддръжката, когато двигателят работи.
11. Забранено е, да се поставя на силоотводния вал на моторната резачка каквото и да е устройство, различно от доставеното от производителя.
12. Поддържайте всички етикети за опасност, както и тези за безопасна работа в перфектно състояние. В случай на повреждане или влошаване на тяхното състояние, е необходимо да ги замените съевременно (Фиг. 1).
13. Не използвайте машината за цели различни от тези, за които е предназначена и посочени в това ръководство (вж. стр. 15).
14. Не изоставяйте машината с включен двигател.
15. Проверявайте ежедневно моторната резачка, за да се уверите, че всяко предпазно устройство и не само, е функциониращо.
16. Следвайте винаги нашите инструкции при извършване на операции по поддръжка.
17. Не работете с повредена, лошо поправена, недобре монтирана или модифицирана моторна резачка. Не сваляйте, не повреждайте или не првете неефикасно никакво предпазно устройство. Използвайте само шини с дължината, посочена в таблицата.
18. Никога не трябва да се извършват от притежателя на уреда операции по поддръжка, които не се отнасят до обикновена поддръжка. Обърнете се към специализирани и оторизирани работилници.
19. Не стартирайте моторната резачка без предпазителя на капака на веригата.
20. Ако се наложи да извадите от употреба моторната резачка, не я изоставяйте в околната среда, а я предайте на дистрибутора, който ще се погрижи за правилното събиране.
21. Предавайте или давайте на заем моторната резачка само на опитни лица, които са запознати с нейното функциониране и правилното ѝ използване. Предайте също и ръководството с инструкциите за експлоатация, които трябва да се прочетат, преди да се започне да се работи.
22. Обръщайте се винаги към вашият дистрибутор, за всякакви други

- обяснения или приоритетни намеси.
23. Съхранявайте грижливо това ръководство и го консултирайте преди всяко използване на машината.
24. Не забравяйте, че собственикът на машината или операторът са отговорни за инциденти или понесени рискове от трети или нанесени вреди на тяхно имущество.

ПРЕДПАЗНО ОБЛЕКЛО

▲ Повечето произшествия с моторни резачки се случват, когато веригата удари оператора. **Когато се работи с моторната резачка, носете винаги предпазно облекло и хомологирани предпазни устройства.** Използването на подходящо работно облекло, не елиминира всякакъв риск от нараняване, но намалява ефекта от вредата, в случай на инцидент. Посъветвайте се с Вашия доверен дистрибутор за избора на подходящо работно облекло.

Работното облекло трябва да бъде подходящо за извършваната работа и да не създава затруднение. **Носете прилепнало по тялото облекло, което не може да бъде разрязано.** Куртката, гащеризона и предпазните гамаши против разрязване са идеални. Не носете дрехи, обувки, вратовръзки или гердани, които могат да се омотаят в дървения материал или в храстите. Съберете дългите коси и ги защитете (например с шал, фуражка, каска и т.н.).

Носете предпазни обувки или ботуши, снабдени с подметки против подхлъзване и стоманени върхове.

Носете предпазна каска на места, където могат да паднат предмети.

Носете предпазни очила и предпазна маска за лице!

Носете защиты против шум; например слушалки или тапи. Използването на защиты за слуха изисква по-голямо внимание и предпазливост, защото възприемането на звукови сигнали за опасност (викове, аларми и т.н.) е ограничено.

Носете ръкавици, устойчиви на разязване.

4. МОНТИРАНЕ НА ШИНАТА И ВЕРИГАТА

▲ ВНИМАНИЕ: Винаги носете ръкавици по време на монтажа. Използвайте само препоръчаните от

производителя шина и верига (стр. 21).

- Издърпайте предпазителя (фиг. 3) към предната дръжка, за да се провери дали спирачката на веригата не е поставена.
- Свалете гайките (А) и демонтирайте предпазителя на веригата (В, фиг. 4).
- Отстранете удебелителя от картон, поставен върху шпилките на шината (С, фиг.5).
- Преместете палеца за опъване на веригата (D, фиг. 5) към крайния ограничител, отвинтвайки целия винт за опъване на веригата (L).
- Поставете шината (F, фиг. 5) върху шпилките (N).
- Поставете веригата (H, фиг. 6) вътре в макарата (E) и на водача на шината (M). Обърнете внимание на посоката на въртене на веригата (фиг. 8).
- Поставете предпазителя на веригата, като го вкарате в специалния корпус и като го притиснете към шината, затегнете винта за обтягане на веригата (L, фиг. 7), докато палецът (D, фиг. 5) влезе в отвора (G) на шината.
- Монтирайте предпазителя на веригата и съответните гайки, без да ги затягате.
- Затегнете веригата с помощта на винта за обтягане на веригата (L, фиг. 7).
- Накрая затегнете фиксиращата гайка на предпазителя на веригата, като повдигнете върха на шината (фиг. 9). Моментът на затягане е 1,5 kgm (15 Nm). Веригата трябва да бъде регулирана така, че да е добре опъната и да се плъзга лесно със силата на ръката (фиг. 10).
- Веригата се регулира до правилното напрежение, когато може да се повдигне с няколко милиметра, като я издърпате нагоре (фиг. 10).

▲ ВНИМАНИЕ - Винаги поддържайте правилното напрежение на веригата.

Прекалено бавната верига увеличава риска от откат и може да излезе от жлеба на шината; тези ситуации могат да повредят оператора и веригата. Веригата, която е твърде бавна, причинява бързо износване на веригата и зъбното колело. Обратно, прекалено обтегнатата верига причинява претоварване и повреждане на двигателя. **Правилно затегнатата верига осигурява най-добрите характеристики на рязане и безопасност и дълъг живот на самата верига.** Продължителността на живот на веригата зависи от правилното обтягане, но също и от правилното смазване.

5. ПРИВЕЖДАНЕ В ДЕЙСТВИЕ

ГОРИВО

⚠ ВНИМАНИЕ: бензинът е изключително запалим. Бъдете особено внимателни, когато работите с бензин или смес от горива. Не пушете и не поставяйте огън или пламъци в близост до горивото или моторната резачка.

- За да намалите опасността от пожар и, за да не се изгорите, работете грижливо с горивото. Силно възпламенимо.
- Разбъркайте или разклатете и налейте горивото в подходящ съд.
- Смесете горивото на открито, където няма искри или пламъци.
- Позиционирайте машината на свободно място, спрете двигателя и го оставете да се охлади, преди да извършите зареждането с гориво.
- Развинтете бавно пробката на горивото, за да освободите налягане и, за да се избегне изтичане на гориво.
- След зареждането, затегнете здраво пробката на горивото. Вибрациите могат да причинят разхлабване на пробката и изтичане на гориво.
- Подсушете изтеклото гориво. Преместете машината на разстояние 3 метра от мястото на зареждане, преди да задействате двигателя.
- Никога не се опитвайте да изгаряте изтеклото гориво, при каквито и да било обстоятелства.
- Не пушете по време на работа с горивото или по време на работа на моторната резачка.
- Съхранявайте горивото на хладно, сухо и добре проветриво място.
- Не съхранявайте горивото на места, където има сухи листа, слама, хартия и т.н.
- Съхранявайте машината на места, където парите на горивото не влизат в контакт с искри или открит пламък, парни котели, електрически мотори или прекъсвачи/превключватели, пещи и т.н.
- Не сваляйте пробката от резервоара, когато двигателят работи.
- Не използвайте гориво за почистване.
- Внимавайте и не разливайте гориво върху вашето облекло.



Този продукт се задейства от двутактов двигател и изисква предварително смесване на бензин и масло за двутактови двигатели. Смесете предварително бензин без съдържание на олово и масло за двутактови двигатели в чист съд, подходящ за бензин.

ПРЕПОРЪЧВАНО ГОРИВО: ТОЗИ ДВИГАТЕЛ Е СЕРТИФИЦИРАН ЗА РАБОТА С БЕНЗИН БЕЗ

СЪДЪРЖАНИЕ НА ОЛОВО ЗА ИЗПОЛЗВАНЕ ОТ АВТОМОБИЛИ А 89 ОКТАНА ((R + M) / 2) ИЛИ ПО-ГОЛЯМО ОКТАНОВО ЧИСЛО.

Смесете маслото за двутактови двигатели с бензина, като следвайте инструкциите, които са посочени на опаковката.

Препоръчваме ви да използвате масло за двутактови двигатели **Oleo-Mac / Efcо al 2% (1:50)**, специално формулирано за всички двутактови двигатели с въздушно охлаждане. Правилните съотношения масло/гориво, които са посочени в таблицата са подходящи, когато се използва масло за двигатели **Oleo-Mac / Efcо PROSINT 2** и **EUROSINT 2** или еквивалентно висококачествено масло за двигатели (**технически спецификации JASO FD или ISO L-EGD**).

БЕНЗИН 	МАСЛО 	
	2% - 50:1	
ℓ	ℓ	(cm ³)
1	0,02	(20)
5	0,10	(100)
10	0,20	(200)
15	0,30	(300)
20	0,40	(400)
25	0,50	(500)

⚠ ПРЕДПАЗЛИВОСТ: ДА НЕ СЕ ИЗПОЛЗВА МАСЛО ЗА АВТОМОБИЛИ ИЛИ МАСЛО ЗА ДВУТАКТОВИ ИЗВЪНБОРДОВИ ДВИГАТЕЛИ.

⚠ ПРЕДПАЗЛИВОСТ:

- Закупувайте само необходимото количество гориво, изчислено въз основа на Вашето потребление; не закупувайте по-голямо количество гориво от това, което ще се използва за един или два месеца;
- Съхранявайте бензина в херметически затворен съд, на хладно и сухо място.

⚠ ПРЕДПАЗЛИВОСТ - За сместа, никога не използвайте гориво, което съдържа повече от 10% етанол; може да използвате газохол (смес от бензин и етанол) със съдържание на етанол до 10% или гориво E10.

БЕЛЕЖКА - Пригответе само толкова количество смес, колкото е необходимо; не оставяйте сместа за дълго време в резервоара или в туба. Препоръчваме ви да използвате стабилизатор за гориво **Emak ADDITIX 2000** код 001000972, за съхраняване на сместа за период от 12 месеца.

Алкилиран бензин

⚠ ПРЕДПАЗЛИВОСТ - Алкилираният бензин няма същата плътност като тази на обикновения бензин. Ето защо, за двигателите, които работят с нормален бензин, може да се изисква различно регулиране на винта Н. За тази операция е необходимо да се обърнете към оторизиран сервизен център.

ЗАРЕЖДАНЕ

Преди да извършите зареждане, разклатете тубата със сместа.

⚠ ВНИМАНИЕ: спазвайте инструкциите за безопасност по време на обработване на горивото. Преди да извършите зареждане, винаги изключвайте двигателят. Никога не доливайте гориво в машината при работещ или топъл двигател. Преди да задействате двигателят, преместете се поне 3 m от мястото, където е извършено зареждане на гориво. **ДА НЕ СЕ ПУШИ!**

1. Почистете повърхността около пробката на горивото, за да се избегнат замърсявания.
2. Разхлабете бавно пробката на горивото.
3. Сипете внимателно сместа от гориво в резервоара. Да се избягват разливания.
4. Преди да поставите отново пробката на горивото, прочистете и проверете уплътнението.
5. Незабавно поставете отново пробката на горивото като я затегнете ръчно. Отстранете евентуални разливания от гориво.

⚠ ВНИМАНИЕ: проверете за течове на гориво и, ако има такива, ги отстранете преди да използвате машината. Ако е необходимо, се свържете със сервизния център на вашия дистрибутор.

ДОПЪЛВАНЕ НА МАСЛО И СМАЗВАНЕ НА ВЕРИГАТА

Веригата се смазва от автоматична помпа, която не изисква поддръжка. Маслената помпа е калибрирана от производителя, за да осигури достатъчно масло дори при тежки работни условия. Всяко капещо масло по време на рязане на тънка дървесина се счита за нормално.

- Преди всяко зареждане, почиствайте зоната около капачката (13, фиг. 2) така, че в резервоара да не попаднат никакви замърсявания.
- По време на работа визуално проверявайте

наличното ниво на маслото.

- След доливане, стартирайте двигателя в режим на празен ход 2 или 3 пъти, за да възстановите правилното подаване на масло.
 - В случай на неизправност не се намесвайте, но се свържете с оторизиран дистрибутор.
- Правилното смазване на веригата по време на фазите на рязане намалява износването между веригата и шината, осигурявайки по-голяма издръжливост. Винаги използвайте качествено масло.

⚠ ВНИМАНИЕ- Забранено е използването на събрано използвано масло!

Винаги използвайте биоразградими смазочни материали (eco-lube Oleo-Mac / Efc), които са специфични за шини и вериги с изключително внимание към природата, здравето на оператора и живота на компонентите на моторните резачки.

⚠ Преди да стартирате двигателя, се уверете, че веригата не е в контакт с чуждо тяло.

⚠ Когато двигателят работи, винаги дръжте здраво предната дръжка с лявата си ръка, а задната с дясната ръка (фиг. 11).

- Не се навеждайте и не режете над височината на рамото; с високо захващане на верижния трион е трудно да се контролира и противодейства на тангенциалните сили (откат).
- Уверете се, че всички части на тялото са далеч от веригата и ауспуха.
- Работещите с лява ръка трябва да следват същите инструкции. Заемете подходяща позиция за рязане.

⚠ Излагането на вибрации може да причини увреждания на хора, които страдат от проблеми свързани с циркулацията на кръвта, или проблеми свързани с нервната система. Консултирайте се с лекар, ако възникнат физически симптоми като изтръпване, липса на чувствителност, намаляване на нормалната сила и промени в цвета на кожата. Обикновено тези симптоми се появяват по пръстите, ръцете и китките.

Задавен двигател

- Поставете превключвателя за запалване на **STOP** (B, фиг. 13).

- Разхлабете винта на капака (А, фиг.27).
- Свалете капака.
- Повдигнете капачката на свещта.
- Развийте и подсушете свещта.
- Отворете докрай дросела.
- Издърпайте въжето на стартера няколко пъти, за да изпразните горивната камера.
- Поставете отново свещта и свържете капачката, като я натиснете **здраво**.
- Преместете стартовия лост в положение OPEN (Отворено), дори ако двигателят е студен.
- Задействайте двигателя сега.

⚠ ВНИМАНИЕ – Никога не задействайте моторната резачка без шината, веригата и капака на съединителя (спирачката на веригата) да са монтирани – съединителят може да се отпусне и да причини **наранявания**.

ЗАДЕЙСТВАНЕ НА ДВИГАТЕЛЯ

Спирачката на веригата трябва да бъде поставена, когато се стартира моторната резачка. Поставете спирачката на веригата като натиснете лоста на спирачката на веригата/предпазителя за ръце напред (към шината), в положение на задействане на спирачката (фиг. 12). Заредете карбуратора като натиснете балона (А, фиг. 14А). Натиснете лоста на стартера (В, фиг.14А) докрай надолу (1).

Поставете моторната резачка на земята в стабилно положение. Проверете дали веригата се върти свободно и не удря чужди тела. Преди да стартирате двигателя, се уверете, че моторната резачка не е в контакт с някакъв предмет. Никога не се опитвайте да пускате моторната резачка, когато шината е в процес на рязане. Дръжте предната дръжка с лявата си ръка и поставете десния крак в основата на задната дръжка (фиг. 15). Издърпайте стартерното въже няколко пъти, докато се получи **първият звук за стартиране**.

Преместете лоста на стартера (В, Fig.14В) в междинно положение (2). Стартирайте двигателя, като издърпате въжето на стартера. След като двигателят стартира, изключете спирачката на веригата и **изчакайте няколко секунди**. След това задействайте лоста за газта (С, фиг. 12) за да деблокирате устройството за автоматично полу-ускоряване.

⚠ ВНИМАНИЕ - Когато двигателят е вече **топъл, не използвайте стартера за стартиране**.

⚠ ВНИМАНИЕ - Използвайте устройството за **полу-ускоряване само при стартиране на двигателя**.

СРАБОТВАНЕ НА ДВИГАТЕЛЯ

Двигателят достига своята максимална мощност след 5÷8 часа работа. По време на този период на сработване, двигателят не трябва да работи на празен ход на максимални обороти, за да се избегне прекалено напрежение.

⚠ ВНИМАНИЕ! - По време на сработването не трябва да се варира карбурирането за постигане на **предполагаемо увеличаване на мощността; двигателят може да се повреди**.

БЕЛЕЖКА: нормално е отделянето на **пушек от нов двигател по време и след първо използване**.

СРАБОТВАНЕ НА ВЕРИГАТА

Регулирането трябва винаги да се извършва при студена верига. Завъртете веригата ръчно, като я смазвате с допълнително масло. Стартирайте двигателя за няколко минути при умерена скорост, като проверите правилната работа на маслената помпа. Спрете двигателя и регулирайте обтягането на веригата. Стартирайте двигателя, като направите няколко разреза на един ствол. Спрете отново двигателя и проверете пак напрежението. Повторете операцията, докато веригата достигне максималното си удължение. Не докосвайте земята със самата верига.

⚠ ВНИМАНИЕ - Никога не докосвайте **веригата, когато двигателят работи. Не докосвайте земята със самата верига**.

6. СПИРАНЕ НА ДВИГАТЕЛЯ

Освободете лоста за газта (С, фиг. 12) като приведете двигателя до празен ход. Изключете двигателя, като преместите лоста на стартера (В, фиг.13) докрай нагоре (3).

⚠ Не оставяйте моторната резачка на земята, ако веригата продължава да се движи.

7. ИЗПОЛЗВАНЕ

Дългосрочното вдишване на отработените газове от двигателя, на разпръснатото във въздуха масло на веригата и на праха от

стърготините може да представлява риск за здравето.

СИСТЕМА СРЕЩУ ЗАМРЪЗВАНЕ

При температури под 0°C, поставете плъзгача (А, фиг.33) в зимна позиция. По този начин към студения въздух, се всмуква и горещ въздух от цилиндъра и следователно вътре в карбуратора не се образува лед.

При температури над +10°C поставете плъзгача (А, фиг.34) в лятна позиция. В противен случай може да бъдат причинени неизправности на двигателя поради прегряване.

СПИРАЧКА НА ВЕРИГАТА

Инерционната спирачка на веригата е много безопасно устройство при използването на моторната резачка. Той предпазва потребителя от всякакви опасни откати, които биха могли да възникнат по време на различните фази на работа. Активира се с последващо незабавно блокиране на веригата, когато ръката на оператора натисне лоста (ръчен режим) или автоматично от инерцията, когато предпазителят е избутан напред (фиг. 16) при внезапен откат (инерционно задвижване). Спирачката на веригата се освобождава чрез издърпване на лоста към оператора (фиг. 3).

ПРОВЕРКА НА РАБОТАТА НА СПИРАЧКАТА

При проверка на машината, преди извършване на каквато и да е работа, проверете работата на спирачката, като спазвате следните точки:

1. Стартирайте двигателя и хванете дръжките здраво с двете си ръце.
2. Дръпнете лоста за газта, за да преместите веригата, натиснете спирачния лост напред, като използвате задната част на лявата ръка (фиг. 11).
3. Когато спирачката работи, веригата спира веднага; освободете лоста за ускорение.
4. Деактивирайте спирачката (фиг. 3).

ПОДДРЪЖКА НА СПИРАЧКАТА: винаги поддържайте чист механизма на спирачката на веригата и смазвайте лоста. Проверете износването на спирачната лента. Минималната дебелина трябва да бъде **0.30 mm**.

ЗАБРАНЕНИ ИЗПОЛЗВАНИЯ

⚠ ВНИМАНИЕ - Винаги спазвайте нормите за безопасност. Тази резачка е проектирана и изградена за подрязване и поддържане на изправени дървета или храсти. Забранено е да се режат

други видове материали. Вибрациите и откатите са различни и изискванията за безопасност няма да бъдат спазени. Не използвайте моторната резачка като лост за повдигане, преместване или чупене на предмети и не я блокирайте на фиксирани опори. Забранено е, да се поставят на самоотводния вал на моторната резачка инструменти или принадлежности, различни от тези, доставени от производителя.

ПРЕДПАЗНИ МЕРКИ ЗА РАБОТНАТА ЗОНА

- Не работете в близост до електрически кабели.
- Работете само, когато видимостта и светлината са достатъчни, за да виждате добре.
- Преди да положите моторната резачка, спрете двигателя.
- Обърнете особено внимание, когато носите лични предпазни средства за слуха, тъй като те могат да ограничат способността за чуване на сигнализирания, указващи опасност (подкани, сигнали, предупреждения и т.н.)
- Бъдете особено внимателни, когато работите по склонове или неравен терен.
- Да не се реже над височината на рамото; с високо захващане на верижния трион е трудно да се контролира и противодейства на тангенциалните сили (откат).
- **Да не се реже от стълба, това е изключително опасно.**
- Спрете моторната резачка, ако веригата удари чужд предмет. Проверете моторната резачка и ремонтирайте повредените части, ако е необходимо. Проверете машината, дори и ако случайно падне.
- Пазете веригата чисти от мръсотия и пясък. Дори малко количество мръсотия бързо прави веригата по-малко остра и увеличава възможността за откат.
- Поддържайте винаги сухи и чисти ръкохватките.
- При рязане на ствол или клон под напрежение, бъдете внимателни да не бъдете изненадани от моменталното отпускане на напрежението на дървото.
- Бъдете изключително предпазливи, когато режете малки клони или храсти, които могат да блокират веригата, или да бъдат насочени срещу вас и да ви накарат да загубите равновесие.

ПРАВИЛА ЗА РАБОТА

⚠ ВНИМАНИЕ - Повалянето на дърво и операция, която изисква опит.

Не се опитвайте да повалите дървета, ако сте неопитни. ИЗБЯГВАЙТЕ ВСИЧКИ ОПЕРАЦИИ, ЗА КОИТО НЕ СЕ ЧУВСТВАТЕ КВАЛИФИЦИРАНИ! Неопитни оператори се съветват да се въздържат от повалването на дървета, чийто ствол е с диаметър по-голям от дължината на шината. Ако използвате моторната резачка за първи път, направете няколко разреза на стабилен пън, за да добиете увереност при употреба. Ускорете до максимум по време на рязане. Не натискайте прекалено силно върху моторната резачка; самото му тегло ще позволи да се реже с минимални усилия.

⚠ ВНИМАНИЕ - Не режете при лошо време, лоша видимост, прекалено високи или прекалено ниски температури. Уверете се, че няма сухи клони, които могат да паднат.

ПОВАЛЯНЕ

При операцията за поваление и рязане използвайте наличието на харпун, като го използвате като щифт. Проучете дървото и околния терен преди да започнете да режете. Освободете работната зона. Предвидете голяма област за оттегляне, когато дървото ще започне да пада (фиг. 17). Отстранете всички клони в долната част на ствола в радиус около 2 метра. Направете разрез перпендикулярно на растението, съответстващ на 1/4 от диаметъра на ствола, започвайки от страната, от която се очаква падането (1 - фиг. 18).

Около 10 см по-нагоре започнете втори разрез, който отива към края на първия разрез. По този начин ще бъде премахнат клин, който ще даде посоката, в която ще падне дървото (2 - фиг. 18). Сега направете разрез от страната срещу тази на първия разрез, който трябва да се намира 4-5 см по-високо от първия (3 - фиг. 18). Винаги оставяйте ивица (А, фиг. 9-24), която позволява контрол на посоката на падане. Поставете клин в клиновидния засек, преди дървото да започне да се движи, за да предотвратите блокиране на шината. Ако диаметърът на ствола е по-голям от дължината на шината, направете клиновиден засек в последователността, посочена на фиг. 19.

КАСТРЕНЕ

- Винаги започвайте от най-големия диаметър, като вървите към върха, за да кастрите растението или други вторични разклонения.
- Винаги търсете най-стабилната и сигурна позиция, преди да ускорите моторната резачка. Ако е необходимо, поддържайте равновесие, като поставите коляното по-

близо до ствола.

- Дръжте моторната резачка, облегната на ствола, за да избегнете прекомерната умора, като я въртите от лявата или дясната страна в зависимост от положението на клона, който ще се реже (фиг. 20).
- В случай, че клоните са под напрежение, потърсете безопасна позиция, за да се предпазите от евентуален удар. Винаги започвайте рязане от противоположната страна на прегъването.
- При кастрене на клони с голям диаметър се възползвайте от наличието на харпун.

⚠ ВНИМАНИЕ - Не използвайте предимно горния ръб на върха на шината за кастрене, защото има риск от откат.

НАСИЧАНЕ

Преди да започнете да насичате ствола, обърнете внимание как е облегнат на земята; това ще позволи да се реже по правилния начин, като се избягва блокирането на шината в средата на ствола.

- Започнете рязане в горната част на около 1/3 от диаметъра (1 - фиг. 21). Завършете рязането от долната част (2 - фиг. 21). По този начин рязането ще бъде идеално и шината няма да остане блокирана в ствола.
- Започнете рязането в долната на около 1/3 от диаметъра (1 - фиг. 22). Завършете рязането от горната част (2 - фиг. 22)..

⚠ ПРЕДУПРЕЖДЕНИЕ - Ако дървото се затвори върху веригата по време на рязане, спрете двигателя, повдигнете ствола и сменете неговото положение (фиг. 23). Не се опитвайте да освободите веригата, като дърпате дръжката на моторната резачка.

8. ПОДДРЪЖКА

СЪОТВЕТСТВИЕ НА ГАЗОВИ ЕМИСИИ

Този двигател, включително и системата за контрол на емисии, трябва да се управлява, използва и подлага на поддръжка в съответствие с инструкциите в ръководството на потребителя, за да се поддържат емисиите в границите на законите изисквания, приложими за извънпътна подвижна техника.

Не трябва да се прави никакво умишлено подправяне или неподходящо използване на системата за контрол на емисиите на двигателя.

Неправилното функциониране, използване или поддръжка на двигателя или машината може да доведе до евентуални неизправности на системата за контрол на емисиите, така че приложимите законови изисквания не могат да бъдат спазени; в такъв случай трябва да се предприеме незабавно действие за отстраняване на неизправностите на системата и да се възстановят приложимите изисквания.

Неизчерпателни примери за неправилно функциониране използване или поддръжка:

- Форсиране или повреждане на устройствата за дозиране на горивото;
- Използване на гориво и / или моторно масло, които не отговарят на характеристиките, посочени в глава ЗАДЕЙСТВАНЕ / ГОРИВО;
- Използване на неоригинални резервни части, например свещи и т.н.;
- Извършване на поддръжка или извършване на неподходяща поддръжка на системата за отработени газове, включително неподходящи интервали за извършване на поддръжка на гърнето на ауспуха, свещта, въздушния филтър и т.н.

⚠ ВНИМАНИЕ - Модифицирането на този двигател прави невалидно ЕС сертифицирането относно емисиите.

Нивото на CO₂ на този двигател може да се намери в уеб сайта на Emak (www.myemak.com) в раздел „Светът на Outdoor Power Equipment“.

⚠ ВНИМАНИЕ - По време на извършване на операции по поддръжката, носете винаги предпазни ръкавици. Да не се извършва поддръжка, когато двигателят е топъл.

⚠ ВНИМАНИЕ - Неспазването на инструкциите за заточване значително увеличава риска от откат.

ЗАТОЧВАНЕ НА ВЕРИГАТА

Стъпката на веригата (фиг. 25) е 3/8". Заточете веригата с помощта на предпазни ръкавици и кръгло точило с размер 4,0 mm (5/32 ").

Винаги заточвайте веригата от вътрешната към външната страна на режещия ръб, като спазвате стойностите, показани на фиг. 25. Режещите части след заточване трябва да са с еднаква ширина и дължина.

⚠ ВНИМАНИЕ - Веригата трябва да се заточва винаги, когато се установи, че стърготините са с по-малки размери в сравнение с тези при нормално рязане.

На всеки 3-4 заточвания трябва да се провери и, ако е необходимо, да се заточи ограничителя на дълбочината, като се използва плоското точило и специалния шаблон, предоставени като опция, след което се заобли предния ъгъл (фиг. 26).

⚠ ВНИМАНИЕ - Правилната настройка на ограничителя на дълбочината е също толкова важна, колкото правилното заточване на веригата.

ШИНА

Шините, снабдени със зъбно колело на върха, трябва да се смазват със смазка с помощта на спринцовка за смазване.

Шината трябва да се завърта на всеки 8 работни часа, за да се осигури равномерно износване.

Дръжте жлеба на шината и отвора за смазване чисти със скрепера, предоставен като опция. Проверявайте дали водачите на шината са успоредни и, ако е необходимо, отстранявайте страничните ръбове с плоското точило.

⚠ ВНИМАНИЕ - Никога не монтирайте нова верига върху износено зъбно колело.

ВЪЗДУШЕН ФИЛТЪР - Завъртайте копчето (А, фиг. 27) и проверявайте ежедневно въздушния филтър (В). Отворете филтъра (В) с помощта на двата щифта (Е, фиг.27). Почистете с обезмаслител Emak код 001101009А, измийте с вода и продухайте със сгъстен въздух от разстояние отвътре навън. Подменете филтъра, ако е силно запушен или повреден.

⚠ ВНИМАНИЕ! - Когато сменяте филтъра (В), го поставете добре на мястото му.

ГОРИВЕН ФИЛТЪР - Проверявайте периодично състоянието на горивния филтър. В случай на прекомерно замърсяване, го сменете (фиг. 28).

МАСЛЕНА ПОМПА (автоматично регулируема) - Дебитът е зададен фабрично. Подаването на масло може да се променя от оператора, според необходимостта, с помощта на специалния регулиращ винт (фиг. 32). Подаването на масло се получава само при движение на веригата.

⚠ ВНИМАНИЕ - Никога не използвайте събрано използвано масло.

УСТРОЙСТВО ЗА СТАРТИРАНЕ - Поддържайте охлаждащите отвори на капака на устройството за стартиране свободни и почистени с четка или сгъстен въздух.

ДВИГАТЕЛ - Почиствайте периодично перките на цилиндъра с четка или сгъстен въздух. Натрупването на замърсяване върху цилиндъра може да причини прегряване, вредно за работата на двигателя.

СВЕЩ - Препоръчва се периодично почистване на свещта и проверка на разстоянието между електродите (Фиг. 29). Използвайте свещ TORCH L8RTF или друга марка с еквивалентна топлинна мощност.

СПИРАЧКА НА ВЕРИГАТА - Ако спирачката на веригата не работи правилно, свалете предпазителя на веригата и почистете добре компонентите на спирачката. Когато лентата на спирачката на веригата е износена и/или деформирана, я подменете.

ШИНА - Завъртете шината и проверете дали отворите за смазване са без замърсяване.

Да не се използва горивото (сместа) за почистване.

КАРБУРАТОР

Преди да регулирате карбуратора, почистете стартерния конвейер, въздушният филтър (Фиг. 27) и загрейте двигателя. Този двигател е проектиран и произведен в съответствие с регламенти (ЕС) 2016/1628, (ЕС) 2017/654 и (ЕС) 2017/656.

Винтът на режим минимум Т се регулира по такъв начин, че между свободните обороти и режима на захващане на съединителя да има добра граница на безопасност.

⚠ ВНИМАНИЕ - При двигател на минимален режим, веригата никога не трябва да се движи. В случай на минимално движение на веригата, регулирайте Т-винта и намалете оборотите на двигателя. Ако проблемът продължава, незабавно спрете работата и се свържете с оторизиран сервизен център, за да разрешите проблема.

⚠ ВНИМАНИЕ - Климатични промени и промени в надморската височина могат

да доведат до промени в карбурацията. Не позволявайте на други хора да стоят близо до моторната резачка по време на работа и по време на фазата на настройка на карбуратора.

АУСПУХ

⚠ ВНИМАНИЕ – Този ауспух е оборудван с катализатор, необходим за съответствието на двигателя с изискванията за емисии. Никога не модифицирайте или премахвайте катализатора: ако го направите, нарушавате закона.

⚠ ВНИМАНИЕ - Ауспусите, снабдени с катализатор, стават много горещи по време на работа и остават така за дълго време след спиране на двигателя. Това се случва и когато двигателят е на минимум. Контактът може да причини изгаряния на кожата. Не забравяйте риска от пожар!

⚠ ПРЕДПАЗЛИВОСТ – Ако ауспухът е повреден, трябва да се смени. Ако ауспухът често се запушва, това може да е знак, че ефективността на катализатора е ограничена.

⚠ ВНИМАНИЕ - Не използвайте моторната резачка, ако ауспухът е повреден, липсва или е модифициран. Използването на ауспух, който не се поддържа правилно, увеличава риска от пожар и загуба на слуха

ИЗВЪНРЕДНА ПОДДРЪЖКА

Необходимо е, в края на сезона, ако се пръскачката често се използва интензивно или, на всеки две години при нормално използване, да се извърши обща проверка от специализиран техник на сервизен център.

⚠ ВНИМАНИЕ! – Всички операции по поддръжката, които не се посочени в това ръководство, трябва да се извършват от оторизирана работилница. За да се гарантира постоянно и нормално функциониране на моторната резачка, имайте предвид, че при евентуална смяна на части трябва да се използват само **ОРИГИНАЛНИ РЕЗЕРВНИ ЧАСТИ..**

⚠ Евентуално неоторизирано модифициране и/или използване на неоригинални принадлежности, може да причини тежки или смъртни наранявания на оператора или на трета страна.

ТАБЛИЦА ЗА ПОДДРЪЖКАТА

Моля, имайте предвид, че следните намеси по поддръжката се прилагат само при нормални условия на работа. Ако вашата всекидневна работа е по-тежка в сравнение с нормалната работа, намесите по поддръжката трябва да бъдат намалени.		Преди всяко използване	След всяко спиране за допълване	Всяка седмица	Ако е повреда или неизправност
Цялата машина	Прегледайте за: течове, пукнатини и износване	X	X		
Проверки на: превключвателя, стартера, лоста на ускорителя и лоста за спиране на ускорителя	Проверете функционирането	X	X		
Спирачка на веригата	Проверете функционирането	X	X		
	Проверете при оторизиран сервизен техник				X
Резервоар за горивото и резервоар за маслото	Прегледайте за: течове, пукнатини и износване	X	X		
Горивен филтър	Извършете преглед и почистете			X	
	Сменете филтриращият елемент				X
Смазване на веригата	Проверете ефективността	X	X		
Верига	Прегледайте за: повреди, заточване и износване	X	X		
	Проверете обтягането	X	X		
	Заточване: проверете дълбочината на рязане				X
Шина	Прегледайте за: повреди и износване	X	X		
	Почистете жлеба и масления канал	X			
	Завъртете, смажете зъбното колело и почистете остатъка от маслото			X	
	Сменете				X
Зъбно колело	Прегледайте за: повреди и износване			X	
	Сменете				X
Съединител	Прегледайте за: повреди и износване			X	
	Сменете				X
Спиране на веригата	Прегледайте за: повреди и износване	X	X		
	Сменете				X
Всички достъпни винтове и гайки (с изключение на винтовете на карбуратора)	Проверете и поставете отново			X	
Въздушен филтър	Почистете	X			
	Сменете				X
Перки на цилиндъра и решетката на картера	Почистете			X	
Корда за задействане	Прегледайте за: повреди и износване			X	
	Сменете				X
Карбуратор	Проверете скоростта на празен ход (веригата не трябва да работи на празен ход)	X	X		
Свещ	Проверете разстоянието между електродите			X	
	Сменете				X
Антивибрационна система	Прегледайте за: повреди и износване			X	

ТРАНСПОРТИРАНЕ

Транспортирайте моторната резачка с изключен двигател, с ножове, с шина, обърната назад и поставен предпазител на шината (фиг. 31).

⚠ ВНИМАНИЕ – При транспортиране на машината с моторно превозно средство, че уверете дали машината е фиксирана правилно и здраво на превозното средство посредством ремъци. Машината се транспортира в хоризонтално положение; освен това трябва да се гарантира, че не се нарушават местните правила за транспортиране на такива машини.

9. ПРИБИРАНЕ ЗА СЪХРАНЕНИЕ

Когато машината трябва да остане спряна за дълги периоди:

- Изпразнете и почистете резервоарите за горивото и маслото в добре проветриво помещение.
- Изхвърляйте горивото и маслото в съответствие с разпоредбите и пазете околната среда.
- За да изпразните карбуратора, стартирайте двигателя и го изчакайте да спре (оставайки сместа в карбуратора, може да се повредят мембраните).
- Свалете, почистете и напръскайте веригата и ъвната със защитно масло.
- Внимателно почистете отворите за охлаждане на капака на устройството за стартиране, въздушния филтър (фиг. 27) и перките на цилиндъра.
- Съхранявайте машината на сухо място, ако е възможно без пряк контакт със земята и далеч от източници на топлина и с празни резервоари.
- Процедурите за пускане в експлоатация след съхранение през зимата са същите като тези, извършвани при нормалното пускане на машината (стр. 12).

ОПАЗВАНЕ НА ОКОЛНАТА СРЕДА

Опазването на околната среда е важен и приоритетен аспект при използването на машината, в изгода на гражданската полза и околната среда, където живеем.

- Избягвайте да бъдете смущаващ елемент по отношение на съседите.
- Спазвайте стриктно местните норми за изхвърляне на опаковки, масла, бензин, акумулатори, филтри, износени части, както и всякакви други елементи, които оказват влияние на околната среда; тези отпадъци

не трябва да се изхвърлят на боклука, а трябва да се събират разделно и да се предават в специализирани центрове, които ще се погрижат за рециклирането на материалите.

УНИЩОЖАВАНЕ И ИЗХВЪРЛЯНЕ



В момента на изваждане от употреба, не изоставяйте машината в околната среда, а се обърнете към специализиран събирателен център.

По-голяма част от материалите, които за използвани за изработване на тази машина, могат да се рециклират; всички метали (стомана, алуминий, месинг) могат да се предадат в събирателен пункт за желязо. За повече информация се обърнете към център за събиране на отпадъци във Вашата зона. Изхвърлянето на производни отпадъци от унищожаването на машината, трябва да се извърши при съблюдаване на задълженията за опазване на околната среда, като се избягва замърсяване на почвата, въздуха и водата.

Във всеки случай трябва да се спазва действащото местно законодателство в тази област.

При унищожаването на машината, трябва да се унищожи етикета на SE маркировката, заедно с това ръководство.

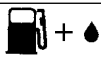
10. ТЕХНИЧЕСКИ ДАННИ

	GSH 400 - MTH 4000	
Кубатура	38.9 cm ³	
Двигател	2 тактов Emak	
Мощност	1.7 kW	
Бр. оборота минимум	3.000 min ⁻¹ *	
Бр. оборота максимум	12.800 min ⁻¹ *	
Приспособление за заливане	Да	
Страничен винт за затягане на веригата	Да	
Лесно стартиране 	Да	
Бр. зъбци на зъбното колело	6	
Тегло без шина и верига	4.5 kg	
Капацитет на резервоара за гориво 	320 (0.32) cm ³ (ℓ)	
Вместимост на резервоара за масло на веригата 	220 (0.22) cm ³ (ℓ)	
Скорост на веригата при 133% от максималната скорост на двигателя	21,5 m/s	
* Обороти на празен ход без шина и верига		

Препоръчителни комбинации от шини и вериги	GSH 400 - MTH 4000	
Стъпка и дебелина на веригата	3/8" x .050"	
Дължина на шината	14" (35 cm)	16" (41 cm)
Вид шина	140SDEA041	160SDEA041
Вид верига	91 P	
Дължина на рязане	310 mm	370 mm



ВНИМАНИЕ!!!

Рискът от откат (kickback) е по-голям в случай на неправилна комбинация шина/верига! Използвайте само препоръчителните комбинации шина/верига и следвайте инструкциите за заточване.

			GSH 400 - MTH 4000	
Звуково налягане	dB (A)	L_{pA} EN 11681-1 EN 22868	103,2	*
Неопределеност	dB (A)		3,2	
Измерено ниво на звукова мощност	dB (A)	2000/14/EC EN 22868 EN ISO 3744	111,5	
Неопределеност	dB (A)		3,1	
Гарантирано ниво на звукова мощност	dB (A)	L_{WA} 2000/14/EC EN 22868 EN ISO 3744	115	
Ниво на вибрации	m/s²	EN 11681-1 EN 22867 EN 12096	6,9 (Sx) 7,1 (Dx)	*
Неопределеност	m/s²	EN 12096	1,9 (Sx) 1,9 (Dx)	
* Средни претеглени стойности (1/3 минимум, 1/3 пълно натоварване, 1/3 максимална скорост на празен ход).				

11. ДЕКЛАРАЦИЯ ЗА СЪОТВЕТСТВИЕ

Долуподписаният, **ЕМАК spa via Fermi, 4 - 42011 Bagnolo in Piano (RE) ITALY**

декларира на собствена отговорност, че машината:

1. Вид: **Верижен трион**

2. Марка: / Тип: **OLEO-MAC GSH 400 / EFCO MTH 4000**

3. идентифициране на серия: **818 XXX 0001 - 818 XXX 9999**

съответства на разпоредбите на директивата/регламентите **2006/42/EC - 2014/30/EU - 2000/14/EC - (EU) 2016/1628 - (EU) 2017/654 - (EU) 2017/656**

е в съответствие със следните хармонизирани правила: **EN ISO 11681-1:2011 - EN 55012:2007 - EN 55012:2007/A1:2009 - ISO 14982:1998**

и в съответствие с модела, който е получил сертификат СЕ ном. **EPT 0477.MAC.19/3235 (GSH 400)
EPT 0477.MAC.19/3236 (MTH 4000)**

Орган, нотифициран за Директива 2000/14/ЕО **Eurofins Product Testing Italy S.r.l. - v. Courgnè, 21 - 10156 Torino (TO) - Italy n° 0477**

Приложени процедури за оценка на съответствието **Annex V - 2000/14/ЕО**

Измерено ниво на звукова мощност **111,5 dB(A)**

Гарантирано ниво на звукова мощност: **115 dB(A)**

Изготвена от: **Bagnolo in piano (RE) Italy - via Fermi, 4**

Дата: **21/05/2019**

Техническата документация е депозирана в: **Административното седалище. - Техническа дирекция**

 **Emak** s.p.a.
Fausto Bellamico - President

12. СЕРТИФИКАТ ЗА ГАРАНЦИЯ

Тази машина е проектирана и реализирана посредством прилагане на най-модерните производствени техники. Фирмата производител гарантира за собствените продукти за период от 24 месеца, считано от датата на закупуване, когато те са предназначени за частно използване или като хоби. Гаранцията е ограничена до 12 месеца, в случай на професионална употреба.

Общи условия на гаранцията

- 1) Гаранцията се признава считано от датата на закупуване. Фирмата производител, посредством нейната мрежа за продажби и техническо обслужване, заменя безплатно дефектиралите части поради материала, обработките и производството. Гаранцията не отменя законовите права на купувача, които са предвидени от гражданския кодекс по отношение на последствията от дефекти или недостатъци, предизвикани от продадената стока.
- 2) Техническият персонал ще се намеси възможно най-бързо, в рамките на даденото време за организационни нужди.
- 3) **За да се поиска обслужване в гаранция, е необходимо да се представи на оторизирания персонал посоченият по-долу сертификат за гаранция, който трябва да бъде подпечатан и подписан от дистрибутора, попълнен във всички негови части и придружен от фактура за закупуване или фискален бон, задължителни за доказване на датата на закупуване.**
- 4) Гаранцията отпада в случай на:
 - очевидно отсъствие на каквато и да била поддръжка;
 - неправилно използване на продукта или направени модификации по продукта;
 - използване на неподходящи масла и горива;
 - използване на неоригинални резервни части или принадлежности;
 - намеси, извършени от неоторизиран персонал.
- 5) Фирмата производител изключва от гаранцията консумативите, както и частите подлежащи на нормално износване, дължащо се на самото функциониране.
- 6) От гаранцията са изключени също намеси свързани с осъвременяване и подобряване на продукта.
- 7) Гаранцията не покрива извършване на настройки и намеси по поддръжката, ако е необходимо да се извършат по време на периода на гаранция.
- 8) За евентуални щети, причинени по време на транспортирането, трябва да се уведоми незабавно превозвача, в противен случай гаранцията отпада.
- 9) При двигателите на други марки (Briggs & Stratton, Subaru, Honda, Kipor, Lombardini, Kohler и др.), монтирани на нашите машини, гаранцията, дадена от производителите на двигателите, е валидна.
- 10) Гаранцията не покрива евентуални щети, преки или непреки, причинени на хора или предмети от повреди на машината или произтичащи от принудително дълго неизползване на самата машина.

Модел

СЕРИЕН НОМ.

ЗАКУПЕНА ОТ Г-Н.

ДАТА

ДИСТРИБУТОР

Да не се изпраща! Да се приложи само при евентуална заявка за техническа гаранция.

13. РАЗРЕШАВАНЕ НА ПРОБЛЕМИ



ВНИМАНИЕ: винаги спирайте машината и разкачете свещта, преди да извършите всички изпитвания с цел коригиране, които са посочени в таблицата по-долу; препоръчва се изпитванията да се извършват при спряна машина.

Когато бъдат проверени всички възможни причини, но въпреки това проблемът не може да бъде разрешен, се свържете с оторизиран сервизен център. Ако възникне проблем, който не е описан в тази таблица, се свържете с оторизиран сервизен център.

ПРОБЛЕМ	ВЪЗМОЖНА ПРИЧИНА	РЕШЕНИЕ
Двигателят не се задейства или се изключва няколко секунди след задействането.	<ol style="list-style-type: none"> 1. Няма искра. 2. Задавен двигател. 	<ol style="list-style-type: none"> 1. Проверете искрата на свещта. Ако няма искра, повторете теста с нова свещ (L8RTF). 2. Следвайте процедурата на стр. 13. Ако двигателят все още не се задейства, повторете процедурата с нова свещ.
Двигателят стартира, но не ускорява правилно или не функционира правилно при висока скорост.	Трябва да се регулира карбуратора.	Свържете се с оторизиран сервизен център за регулиране на карбуратора.
Двигателят не достига пълна скорост и/или отделя прекален	<ol style="list-style-type: none"> 1. Проверете сместа масло / бензин. 2. Мръсен въздушен филтър. 3. Трябва да се регулира карбуратора. 	<ol style="list-style-type: none"> 1. Използвайте свеж бензин и подходящо масло за двутактови двигатели. 2. Почистете: вижте инструкциите в глава "Поддръжка на въздушния филтър". 3. Свържете се с оторизиран сервизен център за регулиране на карбуратора.
Двигателят се задейства, върти се и ускорява, но не може да се задържи на минимум	Трябва да се регулира карбуратора.	Регулирайте винта на минимум "Т" (фиг. 30) по посока на часовниковата стрелка, за да увеличите скоростта; вижте глава Поддръжка на карбуратора.
Шината и веригата се загряват и пушат по време на работа	<ol style="list-style-type: none"> 1. Празен резервоар за маслото на веригата 2. Обтягането на веригата е прекалено стегнато 3. Неизправност на системата за смазване 	<ol style="list-style-type: none"> 1. Резервоарът за масло трябва да се пълни всеки път, когато резервоарът за гориво се пълни. 2. Обтягане на веригата; вижте инструкциите в раздел Монтаж на шината и веригата (Страница 11). 3. Пуснете с пълнен капацитет за 15-30 секунди. Спрете и проверете дали маслото капе от върха на шината. Ако има масло, неизправността може да бъде причинена от бавната верига или повредената шина. Ако няма масло, се свържете с оторизиран сервизен център
Двигателят се задейства и работи, но веригата не се върти	<ol style="list-style-type: none"> 1. Задействана спирачка на веригата 2. Обтягането на веригата е прекалено стегнато 3. Монтиране на шината и веригата 4. Повредена верига и/или шина 5. Повреден съединител и/или зъбно колело 	<ol style="list-style-type: none"> 1. Изключете спирачката на веригата; вижте глава Използване - Спирачка на веригата (стр. 15). 2. Обтягане на веригата; вижте инструкциите в глава Монтаж на шината и веригата (стр. 11) 3. Вижте инструкциите в глава Монтаж на шината и веригата (стр. 11) 4. Вижте инструкциите в глава Поддръжка на шината и/или веригата (стр. 17) 5. Заменете, ако е необходимо; свържете се с оторизиран сервизен център



ВНИМАНИЕ: никога не докосвайте веригата, когато двигателят работи.



BG **ВНИМАНИЕ** – Това ръководство трябва да придружава машината по време на нейния жизнен цикъл.

Cod. 50320149 - Mag/2019